

このたびはミニローラーNeo NK-50型をお買い上げ賜わり厚くお礼申し上げます。
ご使用に先立ち、この取扱説明書をよくお読みいただき本機の性能を十分ご理解の上で、
適切な取り扱いと保守をしていただき、いつまでも安全に能率よくお使いくださるようお願い致します。
なお、この取扱説明書はお手元に大切に保管してください。



主要機能

昇降範囲	50~140mm
耐荷重	800N (82kgf)
機体寸法	奥行180 × 幅390 × 高さ 50~140mm
ローラー	外径20mm × 長さ250mm
質量	2.2kg

使い方

ローラ高さを切断機のテーブル高に合わせ、適切な位置へ配置することにより、被切断材を安定して支えることができます。

下図のように被切断材の両端で本機を2台ご使用になれば、より一層安定した状態で作業を行なうことができます。

各部の名称

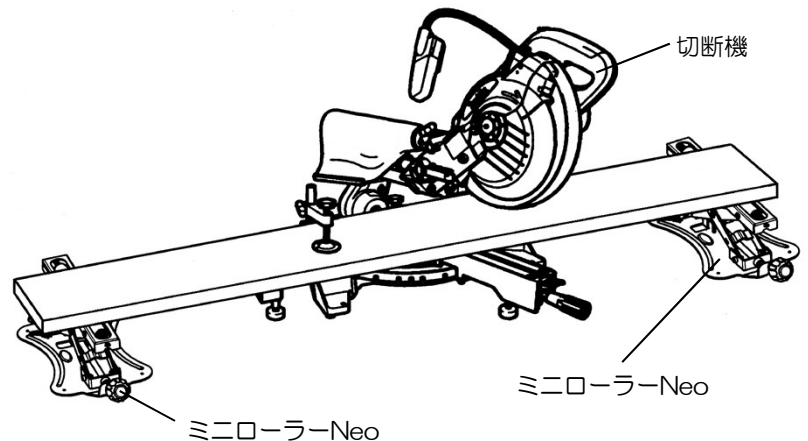
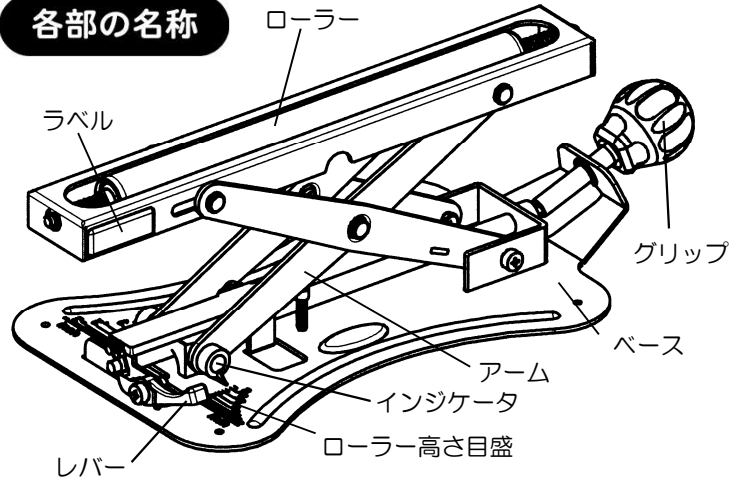

■ ローラー高さ調整方法 (1)

グリップの回転によりローラ高さを調整することができます。ローラは、グリップを右に回せば上昇、グリップを左に回せば下降します。ローラ高さを細かく調整したいときに適した操作方法です。

注

- ・ 上昇/下降いずれの操作時においても、グリップの回し過ぎにご注意ください。昇降範囲を超えてグリップを回すと、各機構部品の破損の原因となります。
- ・ ローラに負荷が加わった状態で無理にグリップを回さないでください。各機構部品の破損の原因となります。

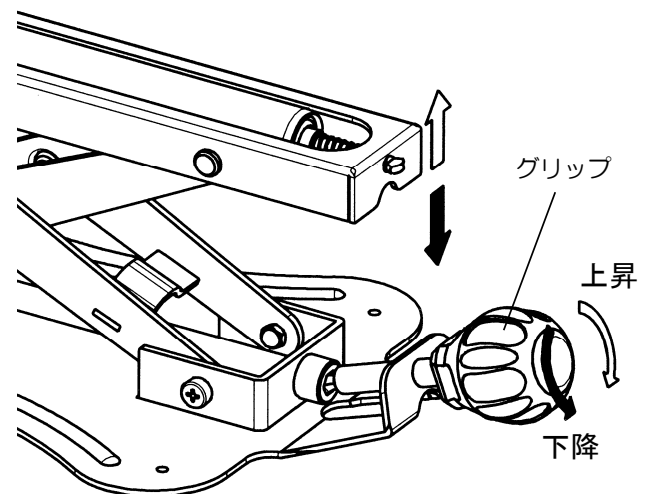

■ ローラー高さ調整方法 (2)

- ・本機では、昇降動作を迅速に行なうことができる「一発昇降機能」を有しています。

【上昇操作時】

ラベル部をつかみ、レバーを押し、ラベルに図示された指示に従い上方へ持ち上げます。

【下降操作時】

ラベル部をつかみ、レバーを押し、ラベルに図示された方向へ力を加えます。

【位置固定時】

上昇/下降操作中に、ラベルに図示された方向へ力を加えます。

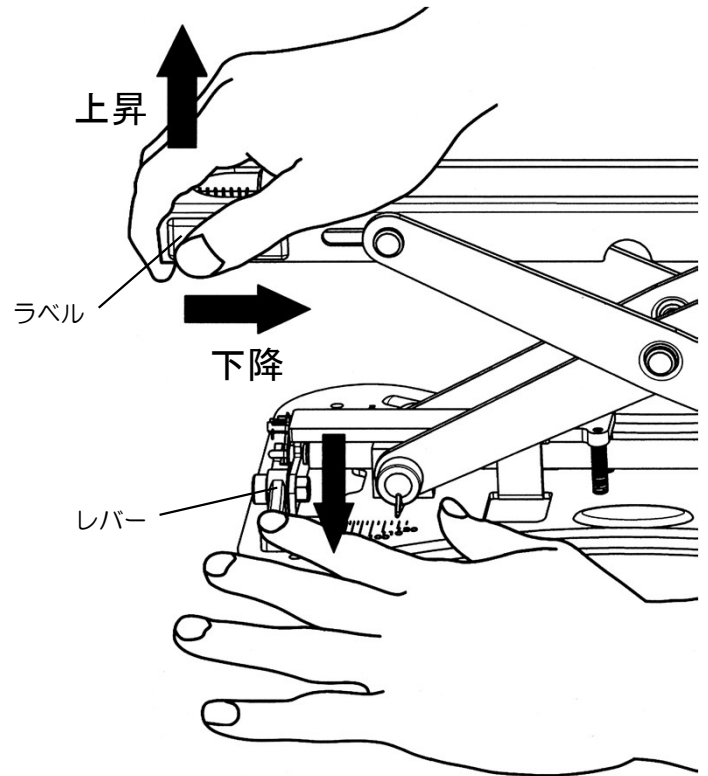
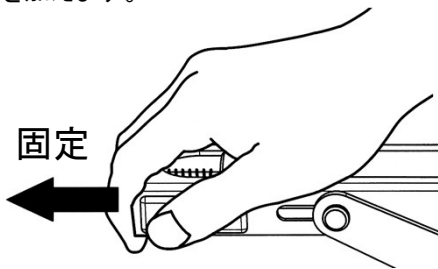

注意

下降操作中はアーム部付近に触れないでください。

- ・指をはさみこむ原因となります。

注

- ・レバーは「一発昇降機能」使用時以外は操作しないでください。そのままご使用になると意図せずローラー高さが変化する可能性があります。
- ・位置固定後、フックが確実に閉じていることを確認して下さい。閉じていない場合はグリップを軽く前後に回して下さい。そのままご使用になると意図せずローラー高さが変化する可能性があります。

※インジケータがローラー高さを表示しますので、おおよその目安としてご利用ください。

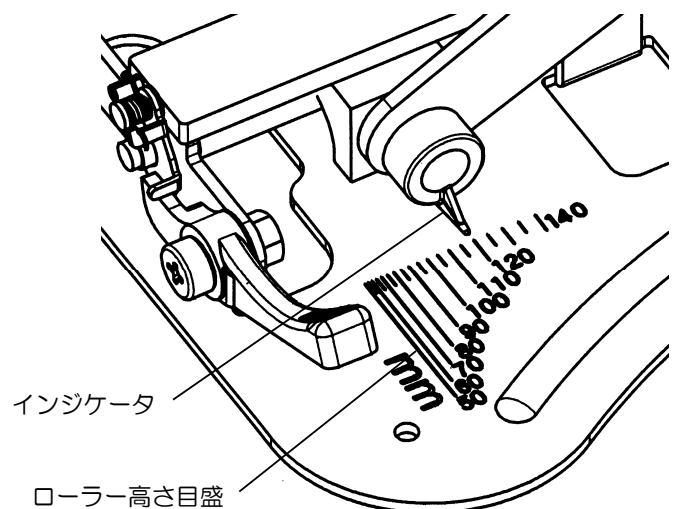
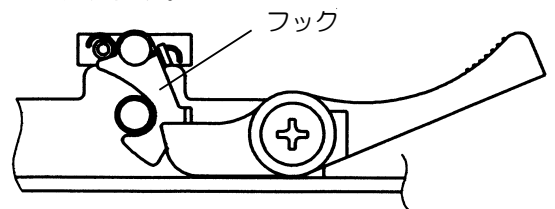

企画・発売元



株式会社ナカヤ
〒955-0024 新潟県三条市柳沢1313-92
Tel:0256-38-4747 / Fax:0256-38-5146

製造元

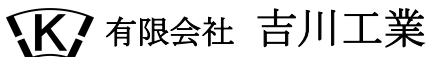

〒955-0032 新潟県三条市東大崎1790
Tel:0256-38-6798 / Fax:0256-38-6823