

スパイク定規 取扱説明書

使用方法

- ①丸のこのモーターハウジングからベース面までの間を8.5mm以上となるよう調整してください。
- ②丸のこ使用時は、作業前にガイド板をご使用の丸のこに合わせ、捨て切りしてください。
(ガイド板の調整を参照。)
- ③スパイク定規のガイド板の端面を墨線に合わせ、手前に引張る。



●このとき、スパイク爪が適正な位置に引掛っていることを確認する。(爪位置の調整を参照。)

- ④本体の一部を押える。
- ⑤丸のこ (またはカッターナイフ) で切断する。

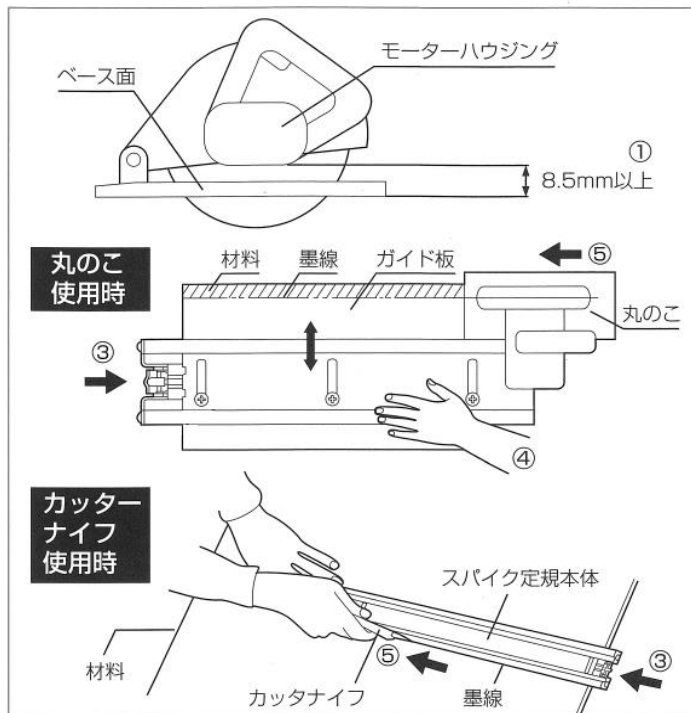

爪位置の調整

- 材料の厚みに応じて調整ネジを回し、スパイク爪の位置を調整してください。



●調整位置が適当でない場合、材料表面に傷をつける恐れがあります。

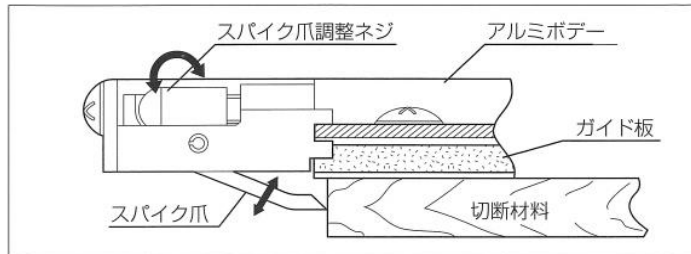

ガイド板の調整

- トラス小ネジM4をゆるめ、アルミボデーを適正な位置に移動し、使用する丸のこで捨て切りを行ってください。

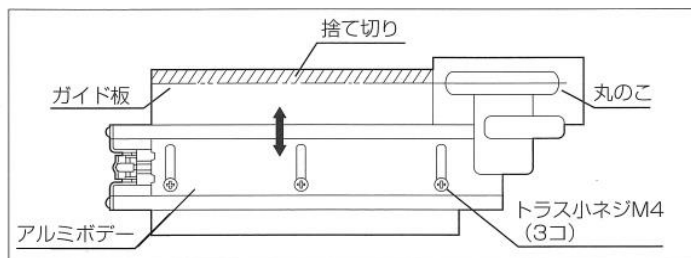

丸のこ用とカッターナイフ用との切り替え方法

- ナベ小ネジM4をゆるめ、かん合位置に注意して、切り替えを行ってください。

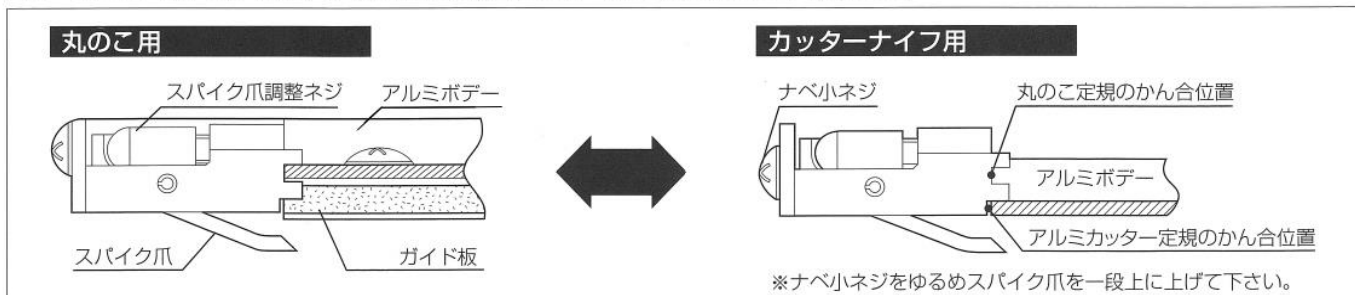

※ナベ小ネジをゆるめスパイク爪を一段上上げて下さい。



●ガイド板は合板製ですので、高温多湿の場所への保管は避けてください。
●本品を使用すると、スパイク爪により切断材料の端面に多少のあとが付きまますので、このあとが付いてはならない材料には使用しないでください。